



# **MOOMIN<sup>®</sup>**

## **FURNITURE**

---

**ISTU SISÄÄN TARINAAN**



# TARINA KALUSTEIDEN TAKANA

## MOOMIN FURNITURE -TUOTESARJAN SYNTY

Viisikymmentä vuotta sitten Yrjö Kukkapuro luki tyttärelleen Isalle Tove Janssonin "Kuinkas sitten kävikään" -kirjaa uudestaan ja uudestaan. Samaa kirjaa luki Isa 80-luvulla tyttärelleen Idalle, joka lukee sitä nyt pojalleen Oskarille. Kirjan värmaailma ja poikkeuksellinen kuvitus teki Kukkapuroihin vaikutuksen mutta siinä oli myös jotain tuttua – muumien hyväntahtoinen maailma olisi voinut olla Kukkapurojen ateljeen arjesta. Yrjö Kukkapuro ja Tove Jansson myös kohtasivat muutamissa taitelijajuhlissa 60-luvulla.

Vuonna 1998 Yrjö Kukkapuro kehitti tuolin, joka toimisi pohjana erilaisten taiteilijoiden ja kuvittajien työlle. Tuolin vanerille voidaan painaa mikä tahansa kuva. Vuosien varrella tuolia käytettiin yhteistyössä eri graafikoiden kanssa, mutta versiot eivät usein päätyneet sarjatuotantoon. Kun viime talvena Moomin Characters'ilta otettiin yhteyttä, ergonominen vanerituoli tuntui luontevalta alustalta Tove Janssonin rakastettujen kirjojen kuvituksille.

## YHTEISTYÖSSÄ STUDIO KUKKAPURO JA MODEO

Tuotteet on suunniteltu Modeon ja Studio Kukkapuron yhteistyönä. Tuotekehittelyn tuloksena syntyi **MOOMIN FURNITURE** – kaksi erilaista lastentuolia (joihin aikuinenkin mahtuu istumaan) sekä aikuisten tuoli ja pieni pöytä. Tuolien klassikkokuvitukset ovat kirjoista "Kuinkas sitten kävikään" ja "Muumipapan urotyöt". Pöydän Muumipeikko on löytynyt muumisarjakuvasta "Muumi ja kultainen häntä", jotka molemmat olivat Kukkapuron perheen suosikkikirjoja. Muumit ystävineen viettävät tänä vuonna 75-vuotisjuhlavuotta ja kalustesarja on osa juhlavuoden juhlintaa.

## SUOMESSA VALMISTETTUA SUOMALAISTA MUOTOILUA

Sarjan kalusteet valmistetaan kokonaan Suomessa ja niille on myönnetty Avainlippu-sertifikaatti sekä Design from Finland -merkki. Materiaali on sertifioitua koivuvaneria, joka on Yrjö Kukkapuron mukaan "maailman rakastettavin materiaali". Laminoitu pinta kestää kulutusta, leikkiä ja majanrakennusta hyvin. Flatpack -muodossa ne säästävät pakkausmateriaalia ja tilaa kuljetuksessa.

Tuotteet valmistuttaa Modeo, joka myy ja valmistuttaa yksinoikeudella lähes koko Yrjö Kukkapuron mallistoa maailmanlaajuisesti. Kalustesarjan tuotannon käynnistäminen Suomessa on Modeolle luonnollinen siirtymä kohti vahvempaa kotimaan kalustetuotantoa.



# YRJÖ KUKKAPURO

## SUOMALAISEN MUOTOILUN MESTARI

Yrjö Kukkapuro syntyi Viipurissa 1933, josta hänen tiensä on kulkenut kansainvälisen muotoilun huipulle. Hänen uransa alkoi jo opiskeluaikana Taideteollisessa oppilaitoksessa, josta hänet löydettiin nuorena lahjakkuutena. Kukkapuron työura on kestänyt jo yli 60 vuotta. Näinä vuosina hän on suunnitellut kymmeniä tuoleja, joista monet on valittu museoiden kokoelmiin ympäri maailmaa.

## MAAILMANKUULUJA KLASSIKKOJA

Tunnetuimpia Kukkapuron edelleen tuotannossa olevia klassikoita ovat muun muassa komponenteista koostuva Ateljee-sarja, Remmi-sarja, Moderno-sarja sekä postmoderni 509 Keinutuoli. Lasikuituinen Karuselli-lepotuoli on vuonna 1964 maailmanvalloituksen aloittanut ikoninen muotoiluesine.

Kukkapuro tunnetaan myös työ- ja auditoriotuoleistaan. Niitä on myyty kymmeniä tuhansia ympäri maailmaa. Kukkapuron muotoilufilosofiaa määrittää kolmen e:n sääntö – ergonomia, estetiikka ja ekologia. Kestävä laatu on Kukkapuron muotoilun kulmakivi.

Yrjö Kukkapuro on promovoitu kunniaatohtoriksi. Hän on saanut muun muassa Valtion palkinnon, Kaj Franck muotoilupalkinnon sekä Lunning-palkinnon. Kukkapuro työskentelee edelleen omassa ateljeessaan Kauniaisissa.

Yhteistyössä Modeo Oy:n kanssa on syntynyt vuonna 2020 Yrjö Kukkapuron tuotannon ensimmäinen sekä lapsille että aikuisille suunnattu kalustesarja Moomin Furniture.



Yrjö Kukkapuro - suomalaisen muotoilun Grand Old Man



## MOOMIN FURNITURE

Kalustesarjaan kuuluu neljä erilaista kalustetta. Tuolit ovat kolmessa koossa; pienin 2-vuotiaasta ylöspäin ja keskikokoinen kouluikäiselle ja iso aikuisille. Tuolien klassikkokuvitukset ovat kirjoista "Kuinkas sitten kävikään" ja "Muumipapan urotyöt". Pöydän Muumipeikko on löytynyt muumisarjakuvasta "Muumi ja kultainen häntä". Pöytä palvelee lasten askartelupöytänä tai vaikka pienenä parvekkeen apupöytänä.

- **MOOMIN** CHAIR SMALL
- **MOOMIN** CHAIR MEDIUM
- **MOOMIN** CHAIR LARGE
- **MOOMIN** TABLE





# MOOMIN CHAIR SMALL

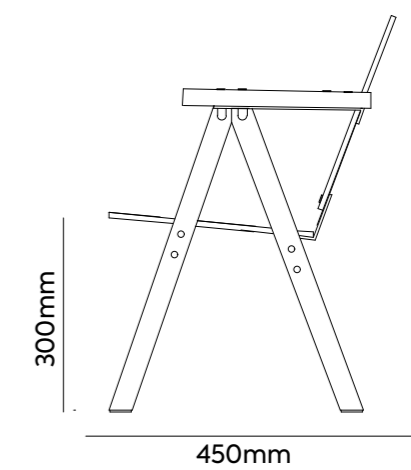
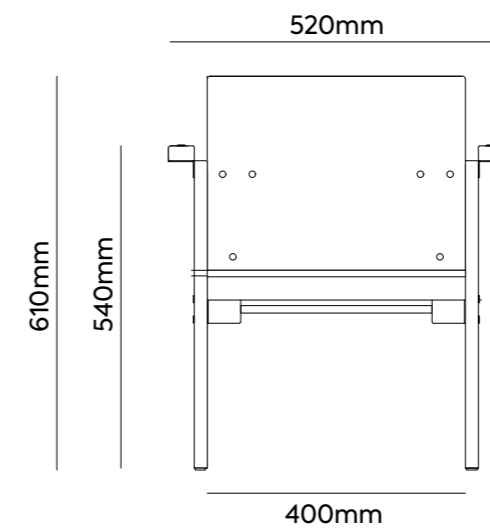
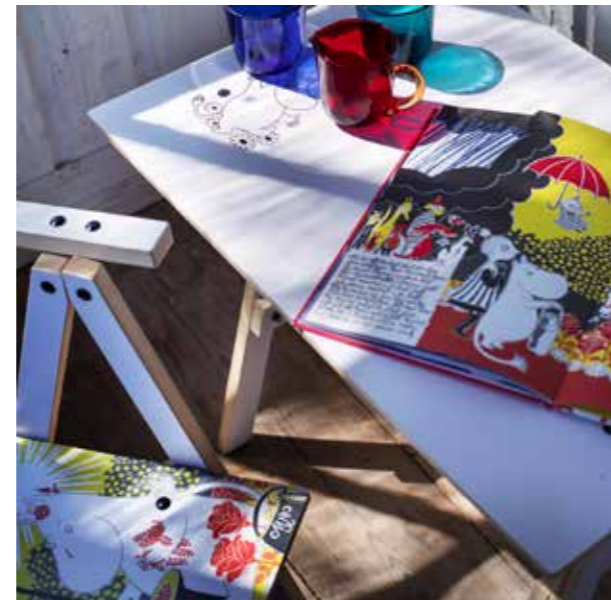





# MOOMIN CHAIR MEDIUM

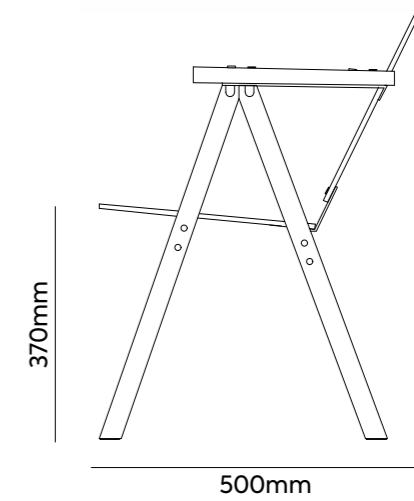
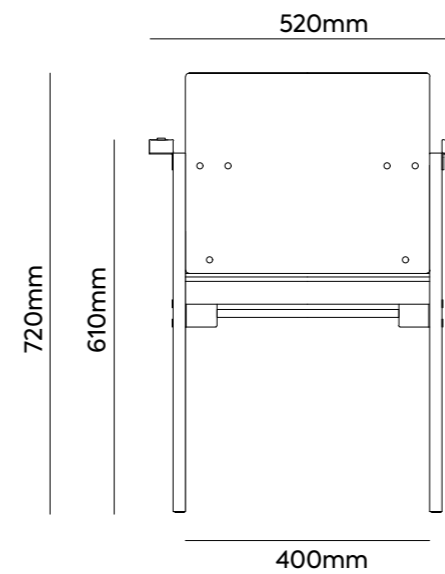





# MOOMIN CHAIR LARGE

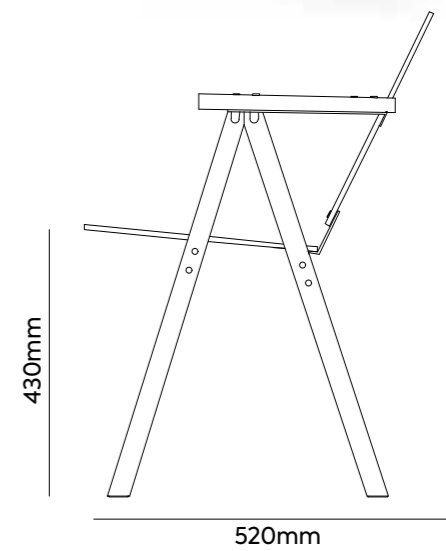
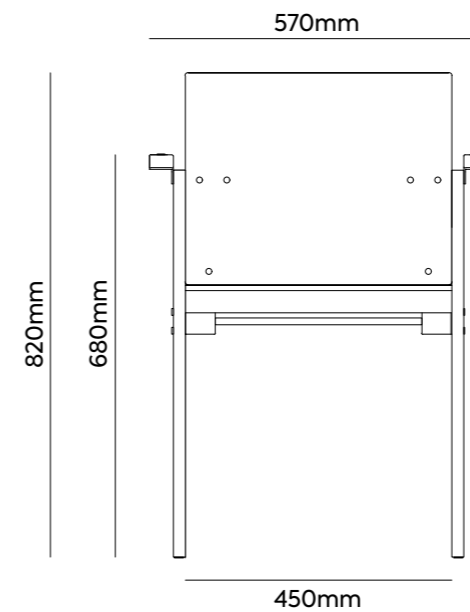



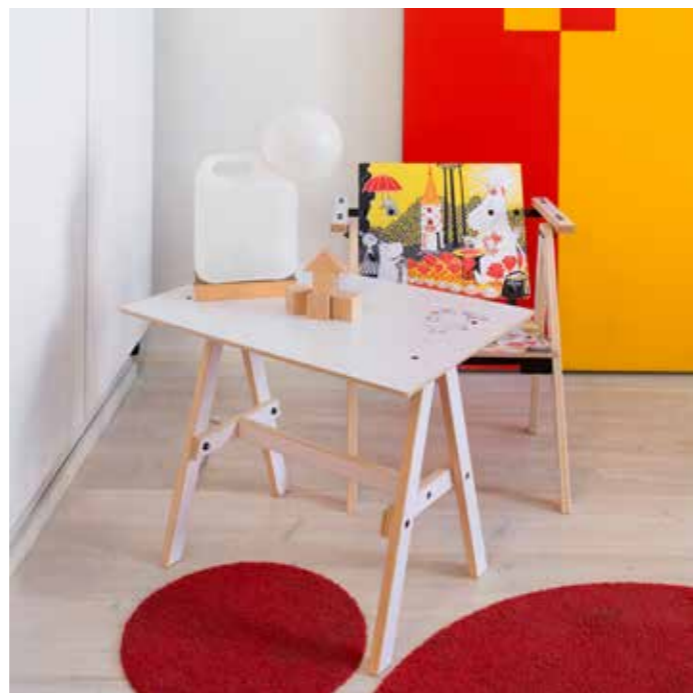

# MOOMIN TABLE

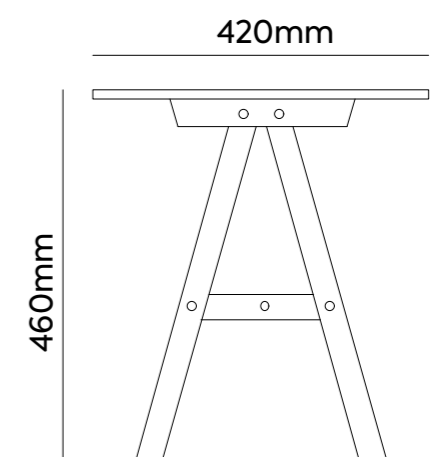
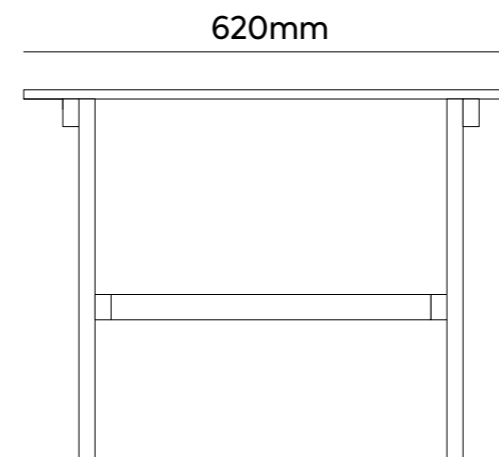



# KANNETTAVA PAKKAUS

## MITAT

- Korkeus 49 cm
- Leveys 67 cm
- Syvyys 14 cm

## KOKONAISPAINO

- Small 5,5 kg
- Medium 5,7 kg
- Large 6,3 kg
- Table 4,5 kg



modeo YRJÖ KUKKAPURO





YRJÖ KUKKAPURO



**MOOMIN**